



Qualität sichern.
Produktivität steigern.





Service, der begeistert

Langjähriger Erfolg braucht leistungsstarke Produkte und eine perfekte Betreuung während des gesamten Lebenszyklus. Wir bieten die Komplettbetreuung in allen Service-Angelegenheiten. Mit einer Bandbreite an unterschiedlichen Leistungen unterstützen wir Sie bei der Sicherung von Produktivität und Wirtschaftlichkeit Ihrer Honmaschinen. Weltweit über 50 erfahrene Service-Techniker garantieren eine schnelle und kompetente Hilfe an jedem Ort, zu jeder Zeit.

Effizienz lässt sich steigern

„Aus Alt mach Neu“, ein Wunsch, den wir bereits vielfach in die Praxis umgesetzt haben. Unsere robusten und praxisgerechten Honmaschinen, die teilweise seit über 30 Jahren im Einsatz sind, produzieren heute noch in bewährter Qualität. Auch ältere Anlagen lassen sich wirtschaftlich auf neue Aufgaben umrüsten. Eine Aktualisierung der Steuerung und wichtiger Baugruppen auf den

heutigen Stand der Technik ist bei Gehring selbstverständlich. Egal ob ein neues Werkstück bearbeitet oder Produktivität und Qualität erhöht werden soll, sprechen Sie uns an und wir finden eine attraktive Lösung.

✉ retrofit@gehring.de
☎ +49 711 3405-300



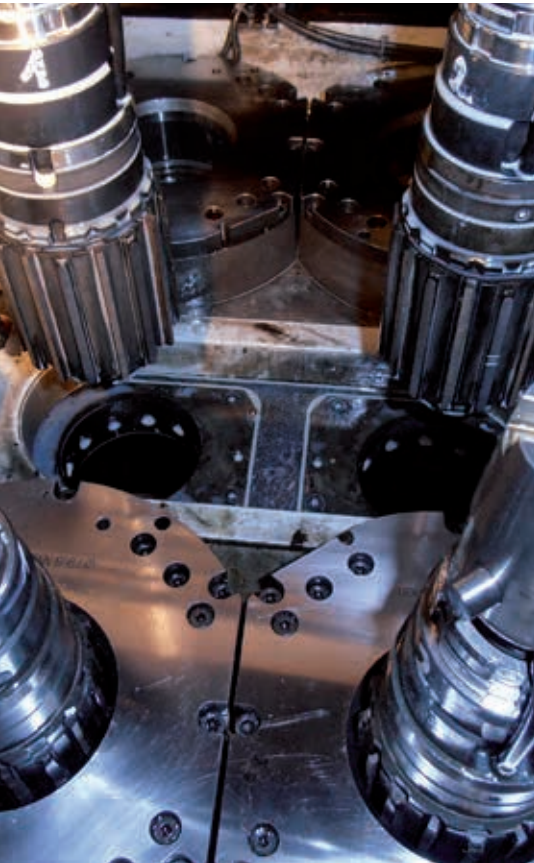

Werkzeugwechsler nach Umbau



Umbau und Modernisierung

Durch die Möglichkeit der Modernisierung im Baukastensystem kann der Aufwand exakt an Ihre Anforderungen angepasst werden.

Die wichtigsten Baugruppen, die modernisiert werden können, sind:

- Zu- und Abführung
- Transport
- SPS-Steuerung
- Honsteuerung
- Vorrichtung
- werkstückberührende Teile
- Spindel- und Hubeinheiten
- Werkzeugwechsel
- Messzeugwechsel
- Markier- und Signiereinrichtungen
- zusätzliche Vorkontrolle
- zusätzliche Bearbeitungsstationen (z.B. Fluidstrahlen, Bürsten, Entgraten, etc.)

Optimierungen am Beispiel Energieeffizienz

Der Gehring Umbaukit für elektro-mechanischen Hubantrieb ersetzt den Hydraulikantrieb an Z-Maschinen. Als Nachrüstlösung ermöglicht er hohe Hubgeschwindigkeiten und bietet eine energieeffiziente Antriebslösung. Durch die kompakte Ausführung entfallen hydraulische Zylinder, Steuerblock und Steuerung bis hin zur ganzen Hydraulikanlage. Dies führt zu höherer Leistung und spart Energie sowie Ressourcen. Sie erhöhen somit die Wirtschaftlichkeit und schonen die Umwelt.

✉ retrofit@gehring.de
☎ +49 711 3405-300

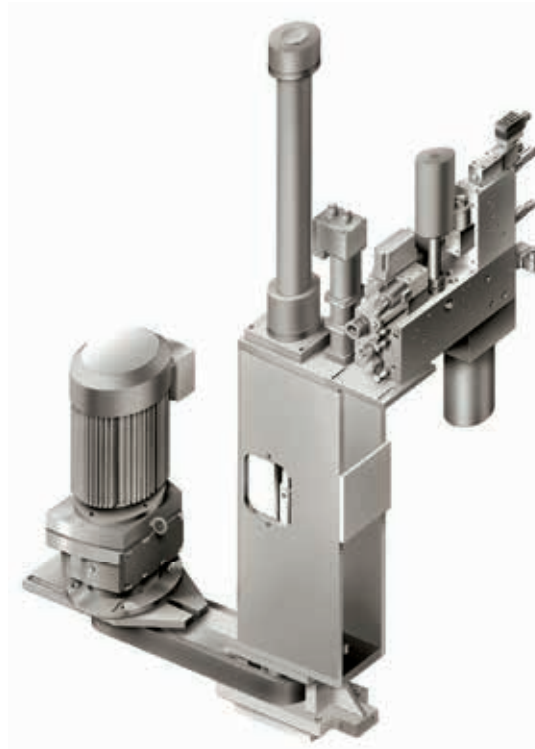

Neuer elektromechanischer Hub

Werkzeug- aufbereitung und Technologie

Kontinuierliche, fachmännische Werkzeugaufbereitung erhöht die Lebenszeit Ihrer Honwerkzeuge und garantiert eine optimale Prozesssicherheit. Reduzieren Sie Ihre Werkzeugkosten durch vorbeugende Wartung und profitieren Sie von unserem Erfahrungsschatz. Ob Gehring oder andere Hersteller - wir bereiten Ihr Honwerkzeug wieder optimal auf.

Unsere Leistungen:

- Inspektion und Aufbereitung von Werkzeug und Schneidmittel.
- Ganzheitliche Unterstützung Ihres Fertigungsprozesses durch Kombination von Aufbereitung und Technologieberatung.
- Wirtschaftliches Bestandsmanagement durch kurze Aufbereitungsprozesse und darauf abgestimmter Logistik.

*Für jede Anforderung die passende
Aufbereitung*

✉ tooling@gehring.de
☎ +49 711 3405-145

Ersatzteilpakete immer vor Ort

Wir bieten Ihnen die Möglichkeit, zeitkritische Ersatz- und Verschleißteile unserer Baugruppen direkt vor Ort zu lagern. Durch konfektionierte Pakete ist sichergestellt, dass alle notwendigen Bauteile vorrätig sind. Ihre Maschinenverfügbarkeit wird erhöht, Ausfall- und Lieferzeiten drastisch minimiert. Kurzfristige Instandsetzungen oder selbstständiger Einbau werden möglich. Auf Wunsch stellen wir Ihre zeit- und funktionskritischen Ersatzteile gerne bereit.

Sprechen Sie mit unserem Ersatzteilservice.

✉ spareparts@gehring.de
☎ +49 711 3405-411

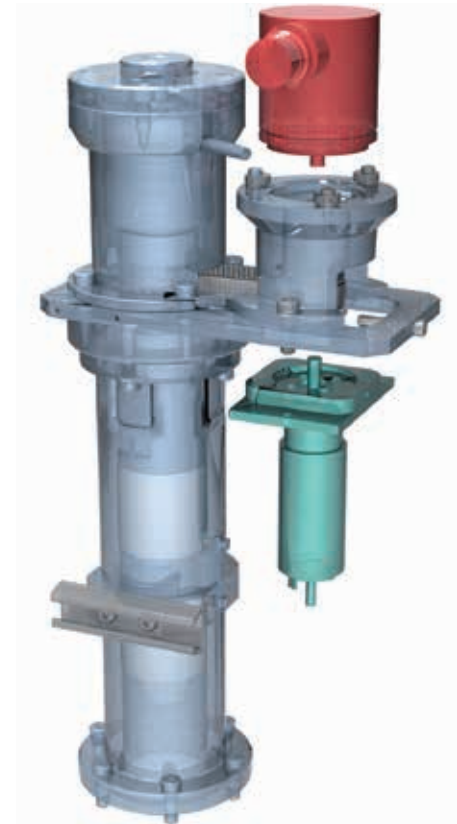

*Stets die passende Komponente für
Ihre Maschine*



Über alle Kanäle erreichbar



Gehring Hotline

Falls Sie schnelle Hilfe benötigen, stehen wir bereit. Unsere Hotline dient der kurzfristigen Fehlersuche mit direkter Unterstützung. Dafür stehen Ihnen unsere Fachleute im Gehring-Service-Center zur Verfügung.

✉ hotline@gehring.de
☎ +49 711 3405-526



Gehring Online Service

Wir können Ihre Anlage über eine sichere VPN-Verbindung direkt mit unserem Gehring-Service-Center verknüpfen – Sie bestimmen den Zugang und verfolgen die Problemlösung „step by step“.

Präventive Wartungs- maßnahmen

Minimieren Sie Instandhaltungs- und Reparaturaufwände. Regelmäßig durchgeführte Inspektionen und daraus abgeleitete koordinierte Wartungsmaßnahmen bilden die Grundlage einer erhöhten Verfügbarkeit der Maschine für die Produktion. Wir unterstützen Sie bei der Inspektion und beurteilen den Istzustand. Damit werden potenzielle Schadensfälle erkannt und rechtzeitig Abhilfe geschaffen.

Ausrichten/ Abgleichen/ Verlagern

Hochgenaues Arbeiten und Messen ist Voraussetzung für ein präzises Honergebnis. Eine regelmäßige Überprüfung und geometrische Ausrichtung der Basiseinstellungen von Messeinrichtungen durch unsere Gehring Service Techniker sichert dauerhaft hohe Qualität und Wirtschaftlichkeit.

Ihre Maschine geht auf die Reise?
Wir begleiten Sie - weltweit!

✉ retrofit@gehring.de
☎ +49 711 3405-300



Inspektion Ihrer Maschine



Wir machen Sie fit – Mitarbeiter qualifizieren

Eine konstante Fertigungsqualität und hohe Maschinenverfügbarkeit ist durch qualifiziertes Personal gesichert. Damit Sie Ihre Ziele erreichen, bieten

wir ein umfangreiches Schulungsprogramm „rund ums Honen“ an. Dadurch steigern wir systematisch die Kompetenz Ihrer Mitarbeiter.

✉ training@gehring.de
☎ +49 711 3405-410

*Wir kümmern uns
um **mehr**
als Ihre Maschine*



Mechanik

+49 711 3405-301
service@gehring.de



Elektrik

+49 711 3405-283
service@gehring.de



Umbau

+49 711 3405-380
retrofit@gehring.de



Ersatzteile

+49 711 3405-411
spareparts@gehring.de



Training

+ 49 711 3405-410
training@gehring.de



Hotline

+ 49 711 3405-526
hotline@gehring.de



Werkzeuge

+49 711 3405-145
tooling@gehring.de

Weltweite Präsenz

Mit einer Präsenz auf drei Kontinenten und insgesamt acht Niederlassungen sind wir sehr gut positioniert

und für die zunehmende Globalisierung der Weltwirtschaft bestens gerüstet.

Zudem stehen Ihnen unsere Vertretungen weltweit kompetent zur Seite und sind für Sie direkter Ansprechpartner im Markt.

Wir sind für Sie vor Ort und bieten Ihnen im Bereich der Hontechnologie die optimale Lösung.



Gehring Technologies GmbH • Gehringstraße 28 • D-73760 Ostfildern

Telefon: +49 711/3405-0 • Telefax: +49 711/3405-295 • info@gehring.de • www.gehring.de